

GANDERÍA NOS PASTOS COMUNAIS: A ORDENACIÓN NECESARIA.

Francisco M. CHIVITE MOSQUERA

Veterinario Oficial da Comarca de A Paradanta

SUMARIO: Exponse a problemática do pastoreo nos pastos comunais, sinalase o seu interese socioeconómico e ecolóxico e propónse a necesidade e os métodos para ordenalo e mais para reconciliar os intereses dos gandeiros e comunidades de montes: é necesaria unha lexislación que o regule, pero mesmo na ausencia da lexislación as comunidades de montes e os gandeiros poden chegar a entendementos que permitan un ordenamento eficaz: a separación dos rabaños para o control sanitario e a autorización da comunidade de montes. Descríbese o sistema seguido na Paradanta para resolver o problema.

SUMARIO: Se expone la problemática del pastoreo en los pastos comunales, se señala su interés socioeconómico y ecológico y se propone la necesidad y los métodos para ordenarlo y para reconciliar los intereses de los ganaderos y comunidades de montes: es necesaria una legislación que lo regule, pero incluso en ausencia de esta legislación, las comunidades de montes y los ganaderos pueden llegar a entendimientos que permitan un ordenamiento eficaz: la separación de los rabaños para el control sanitario y la autorización de la comunidad de montes. Se describe el sistema seguido en la Paradanta para resolver el problema.

SUMMARY: The problems of grazing on communal land is set forth, its socio-economic and ecologic interest is pointed out and the necessity and the methods for its regulation as well as the reconciliation of the interests of the stockbreeders and the forestry communities: a legislation is necessary to regulate it, but even in the absence of legislation the forestry communities and the stockbreeders could arrive at an understanding which would permit an efficient regulation: the separation of flocks and herds for sanitary control and the authorization of the forestry communes.

1. Introducción.

Cando se intenta abordar a exposición de toda a problemática que xira ó redor dos montes comunais, resulta inevitable analizar o aproveitamento dos pastos comunais mediante a explotación en réxime extensivo do gando vacún e cabalar fundamentalmente, realidade ineludible polos múltiples problemas que plantexa a súa existencia derivados basicamente da ausencia case total dun ordenamento previo das potencialidades productivas dos nosos montes

comunais. Efectivamente, a cría de gando en réxime extensivo con base territorial nos montes comunais, é unha actividade mais das que se poden desenvolver nestes latifundios galegos, actividade interesante dende o punto de vista económico, demográfico, paisaxístico e medioambiental, que en si mesma non debería plantexar ningún problema por canto está baseada no aproveitamento das producións herbáceas expontaneas do monte, recurso ocioso cuxa eliminación é beneficiosa, favorecedora doutras actividades productivas ou sociais nos montes, pero que paradoxicamente, resulta ser unha das utilidades do monte que mais conflitos e confrontación de intereses está a xerar no momento actual alí onde se desenvolve.

2. A necesaria ordenación

A falla de ordenación mencionada favoreceu o asentamento da gandería extensiva de montaña, sen se ater a ningún criterio de responsabilidade relativa á propia base territorial onde se asenta, de tal xeito que hoxe cando moitas CC.MM.VV. queren abordar con seriedade a xestión dos espazos comunais, atópanse cunha situación de partida dada pola existencia dun aproveitamento gandeiro cunha falla absoluta de regulación da actividade, ou como mínimo cunha falla de adaptación desta á nova realidade derivada da recuperación dos comunais polos veciños. Esta situación implica unha dificultade engadida para conquistar o obxectivo da desexable ordenación integral do monte para que este poida cumprir as súas funcións productivas, medioambientais e de lecer.

Actualmente a presenza de gando ceibo nos montes está a ser visto como un grave problema por parte das Comunidades por ser un obstáculo importante para desenvolver actuacións de repoboación forestal. Efectivamente isto é así, mais non se pode aceptar que a solución sexa simplemente a expulsión do gando, entre outras razóns, porque o pastoreo é un dereito que a lei reconece aos veciños comuneiros, e aínda pensando que os propietarios do gando non fosen na súa totalidade veciños comuneiros, a súa expulsión drástica sería sen dúbida motivo da aparición de novos conflitos de consecuencias nada interesantes para os nosos montes. Se conseguimos racionalizar esta actividade, poderemos comprobar como, sen renunciar a ningunha das potencialidades productivas que teñen estes terreos, lonxe de ser incompatibles a produción forestal e a produción animal poden ser actividades complementares ou mesmo simbióticas.

O rendemento económico dunha hectarea de monte adicada ao pastoreo é comparable ao rendemento obtido con ese mesmo terreo adicado a produción forestal, pero ademais o aproveitamento gandeiro non é excluínte do forestal, estando xa ben estudados os sistemas de aproveitamentos mixtos ou silvo-pastorais.

A presenza de gando no monte é beneficiosa dende múltiples puntos de vista:

Dende o ecolóxico, por que o pastoreo permite controlar o crecemento do mato reciclándoo e devolvéndoo ao terreo en forma de abono asimilable, ao mesmo tempo que por esa vía evita a proliferación de incendios devastadores. O gando contribúe á conservación de pradeiras naturais e á dispersión de sementes das prantas que constitúe o seu alimento (fundamentalmente herbáceas) favorecendo deste xeito a progresiva transformación das matogueiras en espazos mixtos de pastizais e matos que actúan como cortalumes naturais ao tempo que favorecen o desenvolvemento de especies cinexéticas.

Dende o punto de vista demográfico, debemos sinalar que a actividade gandeira “racional” nos comunais, require a presenza diaria do home para exercer o control necesario desta explotación. Isto, xunto coa xeneración da renda, favorece o asentamento da poboación evitando a perda demográfica de moitos núcleos rurais, circunstancia enormemente preocupante en grandes áreas do rural.

Na perspectiva económica podemos dicir que a explotación do gando no monte, compatible con outros usos do monte, é un importante recurso, cun ciclo económico curto e periódico, que permite garantir uns ingresos interesantes para o axente executor. Neste punto é interesante sinalar que o gandeiro tanto pode ser unha persoa física individual como unha agrupación (cooperativa, SAT, asociación) ou mesmo a propia Comunidade de Montes pode ver na explotación directa deste recurso un interesante rendemento. O mercado da carne está a ser afectado por graves problemas entre os que cabe destacar a aparición de novas enfermidades transmisibles como a E.S.B. (Encefalopatía Esponxiforme Bovina) ou enfermidade das “vacas tolas” (Que parece ter a súa orixe na alimentación destes animais a partir de pensos fabricados con fariñas de carne), tamén polo grave problema de difícilísimo control cal é a presenza de residuos de substancias hormonais e promotores do crecemento (autorizados ou prohibidos) utilizados masivamente na produción acelerada de carnes en explotacións intensivas industriais “carnes de granxas”. Pois ben, a produción de carne nos nosos montes débese considerar con todo dereito como unha produción ecolóxica, libre completamente deses graves problemas que están a provocar medo nos consumidores e retracción da demanda. Polo dito este tipo de carne non tería ningún problema para entrar en mercados cada vez máis esixentes en termos de calidade, o que supón un factor a ter moi en conta do punto de vista económico.

Dende a perspectiva paisaxística, destacar o efecto positivo que a actividade do pastoreo exerce sobre o contorno, a mais da presenza do propio animal como elemento activo da paisaxe. Este aspecto enlaza perfectamente co último aspecto beneficioso que imos salientar que é o turístico. A propia presenza do gando no monte constitúe un atractivo diferencial para o turista que acode ás nosas comarcas; as romarías que se celebran ao redor dos curros

etc., pero tamén constitúe un aspecto destacable a oferta gastronómica que posibilita en exclusiva a existencia deste tipo de explotación gandeira, que cun tratamento promocional axeitado pode multiplicar o valor engadido xerao por estas carnes de maneira moi considerable.

Pero... sendo isto así, non é menos certo que na maioría dos casos os gandeiros actuantes nos comunais practican un sistema de explotación que poderíamos definir como: irracional dende o punto de vista zootécnico; Incontrolable para as Comunidades, para os mesmos gandeiros e incluso para os servizos oficiais; insolidario entre os propios gandeiros pola inexistencia de obxectivos comúns o que fai que cada propietario so “mire” polos seus propios animais; irresponsable en relación co coidado necesario en evitación de que os animais ocasionen danos sobre outros aproveitamentos do comunal en atención aos intereses xerais da comunidade propietaria do monte que os gandeiros están a aproveitar de xeito individual.

É evidente que se aceptamos como válida esta descrición da situación de partida, imos ter que coincidir na necesidade urxente de abordar o problema poñendo en coordinación a todos os axentes actuantes coa finalidade de conseguir a ordenación do recurso.

Identificamos aos seguintes axentes:

- Gandeiros
- Comunidades de Montes
- Administración

3. Actuación da Administración

Un goberno galego sensible coas necesidades do País debería poñer a súa Administración ao servizo da resolución deste problema marcando as pautas que permitan o ordenamento deste recurso e aportando o financiamento necesario para o seu desenvolvemento. Noutras palabras desenvolver a normativa reguladora do pastoreo nos montes e favorecer a dotación das infraestruturas necesarias para iso. Efectivamente, corresponderíalle a Consellería de Agricultura e a de Medio Ambiente unha parte fundamental na execución do ordenamento dos recursos do monte, coordinando os seus servizos de Axudas Estructurais, Extensión Agraria, Incendios, Montes e Sanidade-Producción Animal principalmente.

3.1. O ordenamento dende a perspectiva sanitaria:

Na área de traballo dos Servizos Veterinarios Oficiais de Agricultura (SVO), temos recoñecidas por decreto unha serie de funcións executables sobre o gando de monte, que basicamente son:

- Control sanitario oficial
- Ordenación de recursos
- Divulgación de novos sistemas productivos
- Asesoramento técnico aos produtores
- Garantir as calidades das produccions.

Estas funcións, por falla de dotación de medios e de deseño de liñas de traballo, só se exercitan nunha mínima parte, sendo entón a función de “Control Sanitario Oficial” onde se concentra fundamental mente o noso traballo. Baseándonos no Control sanitario oficial que se desenvolve paralelamente a execución das Campañas de Saneamento Gandeiro (CSG) temos que dicir que dende a situación de partida no ano 1995, cando tra-la reestructuración dos Servicios Veterinarios Oficiais, se creou a figura do Veterinario Comarcal de Agricultura e a Comarca Veterinaria, ata a actualidade, transcorreron tres CSG nas que a evolución do tratamento das especificidades do control sanitario sobre o gando vacun de monte en réxime de liberdade foi moi considerable. De xeito parello a esta evolución iníciase unha liña de traballo que considero válida para o ordenamento da gandería de montaña, cando menos do punto de vista sanitario, pero trasladable, na miña opinión, ó ordenamento xeral necesario.

A modificación fundamental partiu da constatación dun erro conceptual de grande transcendencia, como era equiparar o concepto de explotación gandeira ó de propietario dun grupo de vacas, sen ter en conta o sistema de explotación aplicado sobre ese grupo de animais nin tampouco a súa localización ou a existencia de relacións deses animais con grupos de animais doutros propietarios (fig. 1).

Desta maneira, se sobre un mesmo pasto comunal cohabitaban vacas de tres propietarios distintos, cada propietario era considerado titular dunha explotación distinta e independente, tanto dende o punto de vista administrativo como tamén, o que era mais grave, dende a perspectiva de sanidade animal con todo o que isto significaba á hora de outorgar “Títulos de Calificación Sanitaria Oficiais”¹ ou tamén no momento de autorizar ou prohibir a saída ou entrada de animais de explotacións por causa de positividade detectada na CSG². Pero aínda máis, se un propietario posuía animais noutra localización,

1. Os Títulos de Calificación Sanitaria, veñen equivalendo a certificados expedidos polos servizos sanitarios oficiais, e pretenden dar garantía de que as explotacións que os posúen obtiveron resultados negativos durante dous anos consecutivos ás probas oficiais de detección de determinadas enfermidades realizadas no transcurso das Campañas de Saneamento, a saber: Tuberculose, Brucelose, Perineumonía, e Leucose. A posesión do Título reflíctese na emisión dunha folla de saneamento de cor verde “Folla Verde”.

2. Cando como consecuencia das análises realizadas nas CSG detéctase a presenza dun animal afectado por calquera das enfermidades investigadas, inmediatamente e para evitar a posible difusión deste foco de enfermidade prohibese o movemento de tódolos animais da explotación afectada.



Figura. 1

mesmo se estes estaban explotados en réxime de estabulación permanente e polo tanto nada tiñan que ver cos animais que pastoreaban libres nos montes, dende a Consellería asignábaselles un único Código de Explotación Agraria (CEA) baixo o que quedaban incluídos tódolos animais do mesmo propietario considerándoos como unha única explotación. Estas circunstancias deron lugar a situacións tan absurdas como por exemplo:

Un propietario “A” de animais que pastoreaban xunto con animais doutros propietarios “B” e “C” nun determinado pasto comunal, e que ademais era dono doutro grupo de animais explotado en réxime de estabulación permanente na casa, ante a detección na CSG de positividade nun dos seus animais do monte, sufría inmediatamente a orde de prohibición total de mover fora da súa explotación os seus animais (do monte ou da casa), mentres que os animais dos propietarios B e C que conviviran sempre co animal detectado como enfermo, podían circular libremente por todo o territorio do Estado amparados por unha documentación que acreditaba a posesión do Título de Ca-

lificación Sanitaria de explotación de orixe. Mentres, os animais do propietario A estabulados na casa tiñan severas restriccións ao seu movemento e nada tiveran de relación co animal enfermo.

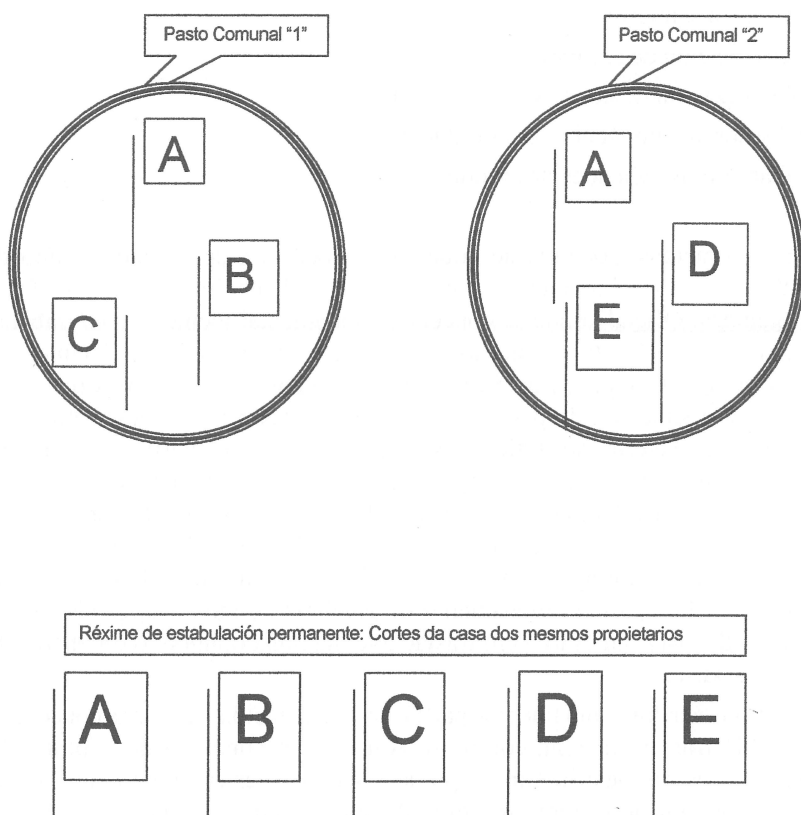
-¿Qué garantías tiñan os animais B e C?; ¿Qué efectividade tiña a inmovilización dictada sobre os animais A?; ¿Qué fiabilidade tiña o Título de Calificación Sanitaria deste tipo de explotacións?; ¿Qué risco sanitario tiñan os animais A en estabulación permanente?. A resposta a todas estas preguntas e a mesma : Ningunha.(fig. 2)

Foi a partir da constatación deste erro no tratamento das CSG no Gando de Monte cando comenza a evolución a que antes me referín.

A racionalidade fixo que pasamos a considerar, dende o punto de vista sanitario, como unha única explotación ó conxunto de animais de varios propietarios que aproveiten o mesmo pasto comunal, constituíndose así o que demos en chamar **“Unidades Epizootioloxicas ou Unidades Sanitarias”**



Figura 2: Inmovilización dictada tra-lo diagnostico dunha res positiva que é propiedade de “A”. (Situación anterior a 1996)

(US) que as podemos definir como: *“Agrupación de animais de distintos propietarios que cohabiten nun mesmo pasto comunal, nos que as posibilidades de relacionarse con outros grupos de animais está reducida ao mínimo, e que disporán polo tanto dunha única calificación sanitaria común e estarán sometidos a idénticas medidas de control sanitario oficial”* (fig. 3).

Teoricamente, unha vez adoptada esta definición, o problema estaría xa resolto; nembargantes na hora de aplicar este concepto de US, na práctica atopámonos con diversas dificultades para establecer os lindes do pasto comunal que permita relacionar un determinado grupo de animais cunha superficie territorial para configurar a U.S. O manexo ao que son sometidos os animais de monte na nosa comarca (A Paradanta) é mínimo, limitándose na maioría dos casos os propietario a “soltar” os animais no monte para que estes, guiados polo seu instinto e necesidades, acaben colonizando zonas e conformando rabaños relativamente estables; os rabaños así conformados, sus-

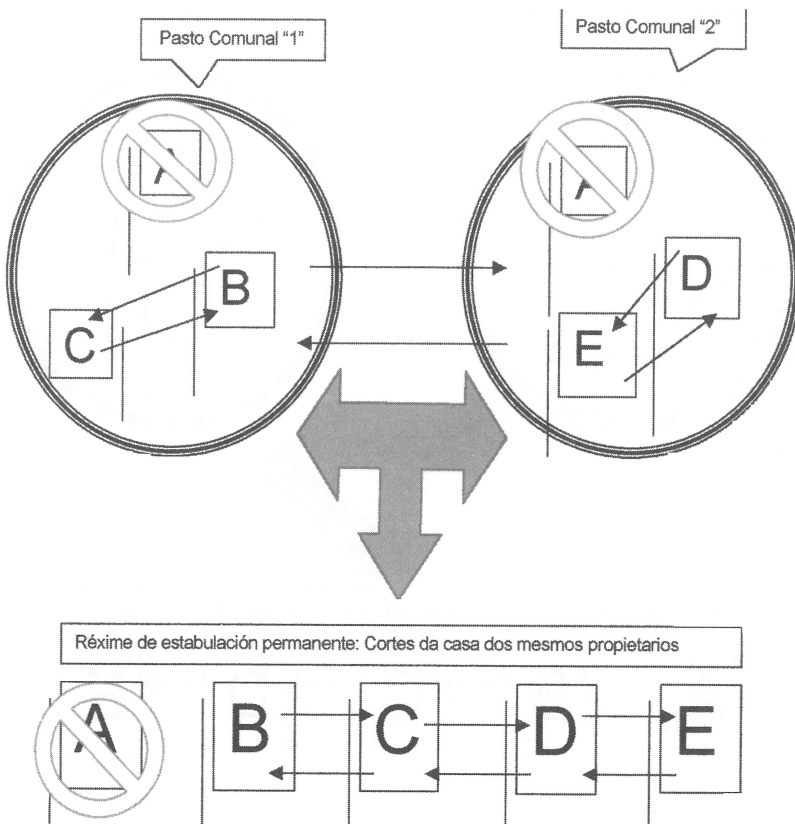

Figura 3. Inmovilización dictada tra-lo diagnóstico dun animal positivo, que aproveitaba pastos no comunal "1" independentemente de a que propietario pertencera (situación posterior a 1995).

ceptibles de constituír unha unidade sanitaria, utilizan pastos comunais dunha ou mais Comunidades de Montes, entidades estas que son competentes para autorizar a utilización dos seus pastos, pero que en casi ningún caso exercen tal competencia (Mais adiante veremos como na práctica real resulta imprescindible que as Comunidades exerzan tal competencia e que os gandeiros se sometan a ela, pois niso vai a validez do modelo de ordenación proposto). Ao tempo existe un evidente déficit en dotación de instalacións adecuadas que faciliten o manexo do gando permitindo a separación física dos diferentes grupos. Tamén a ausencia de organización dos gandeiros e polo tanto do manexo en común do gando ven dificultar aínda máis a conformación das US.

Nembargantes, a necesidade de configurar as US no gando de monte é consecuencia directa de toda a problemática descrita ata o momento, que nos crea enormes dificultades na hora de poder aplicar a normativa sanitaria vixente sobre estas explotacións de monte, de xeito especial a lexislación sobre Campañas, Títulos Sanitarios, Lei e Regulamento de Epizootias... Pero ademais, e precisamente á vista da falla de organización dos produtores, a creación das US ten tamén unha importante función como elemento básico e dinamizador da ordenación do sistema de explotación do gando de monte, pois deben constituírse como células de organización dos gandeiros que desenvolven esta actividade.

Na nosa comarca iniciamos un diálogo a tres bandas para abordar a súa configuración, onde implicamos a: Comunidades e Gandeiros. Espuxéronse os criterios obxectivos nos que nos deberíamos basear para establecer as US, que son:

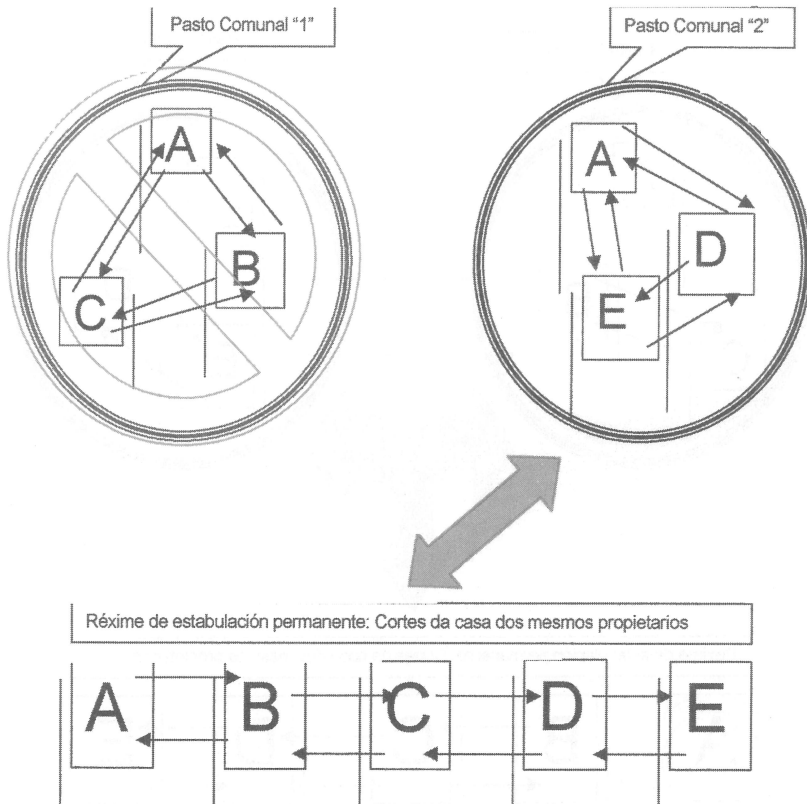
- Existencia de barreiras naturais ou artificiais que dificultasen suficientemente o contacto entre os distintos grupos de animais.
- Localización dos grupos en diferentes zonas dos montes.
- Non utilización de sementais en común.
- Non utilización de abrevadeiros en común.
- Grao de manexo aplicado sobre o rabaño tendente a evitar a mestura con outros rabaños mantendo a independencia da US.
- Grao de entendemento e nivel de organización dos propietarios.

Con eses criterios procedeuse á definición de 10 US na nosa comarca, o que significou un primeiro paso na ordenación do pastoreo na zona. Esta delimitación que aínda hoxe non consideramos definitiva, está suxeita a un control constante que sen dúbida permitiranos en anos sucesivos ir definindo moito mais fehacientemente as relacións reais existentes entre os rabaños de tal xeito que poidamos actuar coa eficacia requirida nos programas xenéricos de erradicación de enfermidades ou en situacións de alerta epizooticas futuras (fig. 5). A todas as unidades creadas asignóuselle unha marca identificativa diferencial (crotal de cor diferente) que facilita a identificación do animal en

teña o Título de Calificación Sanitaria (folla verde) que permitirá a venda sen trabas dos animais desta explotación a calquera destino e normalmente a mellor prezo. Deste xeito conseguimos coa corresponsabilización que os gandeiros comencen a ter por fin un obxectivo común o que estimula sen dúbida o seu traballo en grupo.

A constitución das US na nosa comarca ten dado os seus froitos, demostrables co notable incremento no nº de cabezas saneadas integradas nelas, pero ademais estes froitos traducense tamén en que cada vez son máis os gandeiros que acuden ós SVO para:

-Solicitar autorización previa á solta de animais e supervisar a documentación de acompañamento.

-Consultar os requisitos que deben reunir os animais previos a compra.

-Comunicar a presenza de animais doutras US.

-Comunicar a presenza de animais sen identificar ou animais non presentados á CSG.

Ante esta actitude dos gandeiros os SVO deben dar adecuada resposta, sobre todo cando se trata de denuncias relativas a existencia de animais sen sanear ou non identificados, pois só respondendo eficazmente evitaremos desandar o camiño andado. A experiencia indica que na resposta se deben implicar tanto os SVO como as Comunidades e mais as autoridades locais e autonómicas. Neste sentido pode parecer fundamental que a Xunta de Galicia acometa de inmediato a elaboración dun texto legal que regule dunha vez por todas o pastoreo de reses bravas nos montes abertos que veña dar resposta ós problemas que esta actividade conleva. Esta norma legal debe tamén sentar as bases que permitan ás CCMMVV regular o aproveitamento gandeiro dos pastos comunais, mais aínda sen chegar á publicación desta Norma é posible abordar a ordenación dos pastos comunais mediante a coordinación das CCMMVV e os gandeiros.

Transcorrido un tempo dende que se puxo en marcha o modelo de ordenación sanitario do gando de monte, xa podemos apreciar unha serie de deficiencias que aínda non cuestionando a súa validez obrigan a reconsiderar algúns aspectos:

Entre os criterios obxectivos a ter en conta para delimitar as US, debemos incluír como criterio básico a exixencia de que os gandeiros contén coa autorización expresa da ou das CM (Comunidades) onde se lles autorice a aproveitar os terreos, e se definan cales son estes, pois non podemos definir e delimitar unha US e por ende unha explotación gandeira, si non temos unha constancia real de cal é a base territorial sobre a que se asenta (é consustancial á definición de explotación agraria a delimitación da súa base territorial); ¿Cómo podemos aplicar as medidas de aillamento e inmovilización dunha US consecutivas á aparición dun brote de enfermidade epizoótica, si non sabemos con precisión sobre que terreos se desenvolve a actividade desta ex-



Figura 5. Delimitación inicial das unidades sanitarias (1997)

plotación?; ¿Cómo podemos impedir a saída dun animal dunha explotación inmobilizada pola aparición dun problema infeccioso, si non sabemos onde escomeza e onde remata o terreo onde se asenta a explotación?; ¿Qué solución lle damos a uns gandeiros que denuncian que animais pertencentes a outra US onde se detectou a aparición dun brote de enfermidades invadiron os terreos onde teoricamente se asenta a súa US si non sabemos onde comenza unha e remata a outra?.

Así pois dende o punto de vista do control sanitario oficial, parece evidente que para poder exercer con eficacia as medidas de “Policia Sanitaria” é imprescindible que as comunidades de montes exerzan a súa competencia autorizando expresamente ou limitando a utilización dos terreos, definindo os

lindes territoriais desa autorización e establecendo as condicións que regulen ese aproveitamento.

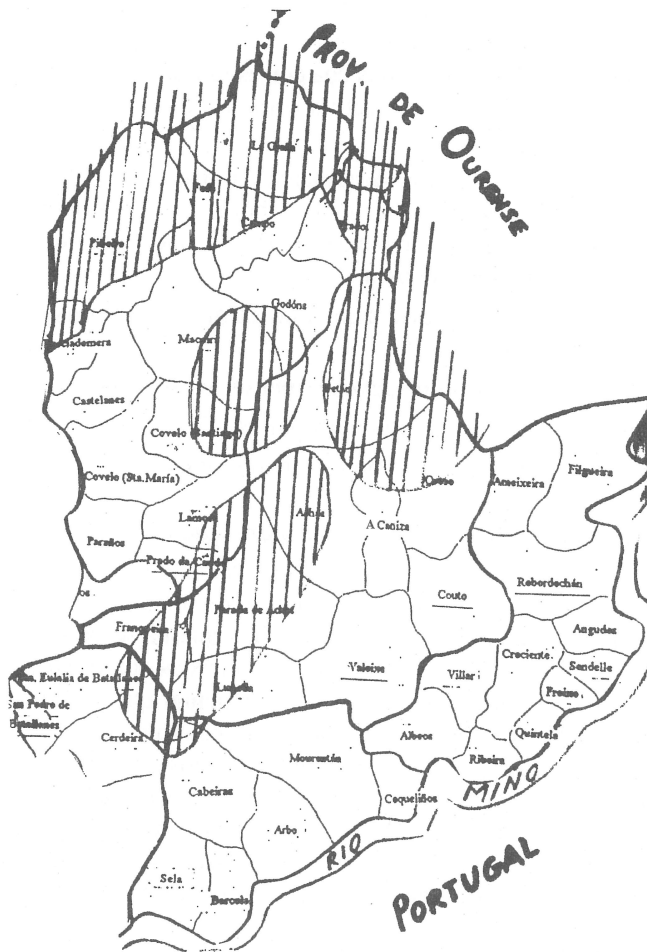
4. Actuación dos Gandeiros e as Comunidades de Montes.

Aínda que a primeira vista os intereses dos gandeiros e das Comunidades de Montes se presenten como irreconciliables, se ámbolos dous axentes desexan realmente viabilizar o futuro das súas actividades, procurando por unha banda unhas explotacións gandeiras rendibles e con perspectiva de mellora e estabilidade, e pola outra, unha xestión integral do monte en ausencia de conflitos, poderemos entón chegar á conclusión de que os intereses das CM e dos gandeiros son coincidentes cando menos na necesidade da regulación deste aproveitamento.

Interese das CM para acometer a regulación:

- Poder elaborar un plan de aproveitamento integral do monte. Delimitar zonas aptas para o aproveitamento e para o forestal.
- Coñecer o número de cabezas que aproveitan os seus montes e saber quen son os propietarios. Determinar a carga gandeira dos seus terreos.
- Contar cún interlocutor válido para regular o pastoreo, o que lle permitirá, entre outras avantaxes, establecer calendarios de queimas controladas, determinar zonas a desbrozar e ordenar a ubicación das instalacións de manexo e os pastizais.
- Ter unha persoa ou organización responsable das accións do gando no comunal.
- Poder capturar o gando non autorizado a pastorear os seus montes.
- Ter garantía do estado sanitario do gando do seu monte.
- Poder utilizar ós rabaños para controlar o medrío do mato nas zonas que interese.
- Diminuír o risco de incendios forestais.
- Establecer marcas identificativas propias e as condicións precisas para a autorización do uso dos pastos comunais, condicións que deberán incluír os requisitos sanitarios básicos.
- Poder percibir taxas pola utilización do monte

Interese dos gandeiros na ordenación:

- Ter unha base legal para a defensa e o desenvolvemento das súas explotacións.
- Contar có respaldo da CM na defensa das súas explotacións fronte á invasión de gandeiros non autorizados.

- Definir, de acordo coa CM, as condicións para a autorización do aproveitamento dos pastos a novos gandeiros.
- Eliminar a incerteza que supón enfrontarse á aparición de plans de re-poboación forestal , programados sen ter en conta a súa presenza e elaborados sen a súa participación.
- Ter garantía de que os investimentos executados na mellora e conservación das infraestructuras gandeiras do monte contén coa aprobación e o respaldo da CM que só permitirá o uso aos gandeiros autorizados nas condicións acordadas.
- Reservar parcelas de terreo suficientes para o pastoreo do gando autorizado.
- A construción de mangas e outras infraestructuras, en terreos acordados.
- Ter a garantía de que o resto do gando do monte está sometido ó mesmo control có propio, incluíndo niso o control sanitario.
- Conseguir a curto prazo que todo o gando que pastorea o comunal estea en posesión do Título da Calificación Sanitaria.
- Mediante a constitución de asociacións, poder organizar as producións de cara a obtención de maiores rendimentos.
- Ser receptores de axudas solicitadas polas CM ou por eles mesmos para mellorar a explotación.

Así pois parece claro que analisado racionalmente é interesante para as dúas partes chegar a unha regulación da actividade. Na práctica son cada vez mais as CM e os grupos de gandeiros (estes por que ven na gandería de monte unha posible actividade de futuro) que xa deron pasos para iniciar esta regulación, mais aínda son moitos os gandeiros que por diversos motivos non teñen interese niso, e o mesmo acontece con algunhas CM.

Para explicar esta actitude negativa dos gandeiros, apuntaría a seguintes causas:

-Gandeiros que teñen a actividade como secundaria e non dependen economicamente dela, polo que prefiren manterse na situación de explotación anacrónica antes ca responsabilizarse dela; a ordenación obligaríaos a adicarlle maior atención e non están dispostos, pois teñen a actividade como simple divertimento ou obteñen dela uns ingresos fáciles co mínimo esforzo, máxime cando son perceptores de “primas” á produción de vacas nodrizas ou por cebo de bovinos machos, que se lle adxudican pola soa posesión dos animais xunto coa posesión dos “dereitos” (O sistema de pago de primas derivado da organización común dos mercado da carne OCM non contempla en absoluto a obligatoriedade de adicación destes cartos á mellora das explotacións; é simplemente un pago compensatorio. Pero hai un dato que as CM deberán ter

en conta por canto pode ser un elemento incentivador da aceptación da regulación do pastoreo por estes gandeiros: a “prima por vaca nodriza” aumenta nun 25% se o gandeiro demostra que posue ou ten dereito de aproveitamento sobre unha superficie de terreo superior a 1´4 has. por cada vaca primada, moitas Xuntas rectoras de CM non teñen ningún reparo en emitir certificacións indicando que os gandeiros teñen dereito ó aproveitamento de tanta superficie necesiten para superar o ratio de 1´4 has./vaca “factor de extensificación” e logo quéixanse de que os gandeiros non están polo labor da regulación, está claro que na emisión destas certificacións teñen as CM unha importante ferramenta para influír sobre cambios na actitude dos gandeiros.)

-Gandeiros na maioría dos casos carentes da mais mínima formación profesional, que carecen de iniciativa e de toda orientación e asesoramento, o que non lles permite ver o interese da mellora que unha ordenación da actividade podería reportarlle.

-Gandeiros que por non seren veciños comuneiros da CM onde realiza o aproveitamento, temen que a regulación os obrigue a abandonar a actividade.

-Temor a estar sometidos a un maior control fiscal e a ter que pagar taxas pola utilización do monte.

Para explicar a actitude negativa das CM apuntaría os seguintes motivos:

-Normalmente son CM que fan unha mala xestión.

-Temen orixinar graves conflitos que poidan prexudicar a outros aproveitamentos do monte.

-Comunidades que carecen do asesoramento necesario para saber como poderían abordar a ordenación.

-Comunidades que simplemente perseguen a expulsión do gando dos seus terreos e non queren admitir a regulación por considerala prexudicial para os seus intereses.

-Comunidades onde a maioría dos comuneiros son gandeiros, e nas que a actividade en sí non ocasiona ningún problema.

En todo caso, no ámbito comarcal no que se centra este traballo, existen iniciativas interesantes tendentes a conseguir a regulación.

5. Como acometer a regulación.

Antes de entrar na análise das opcións para a ordenación, considero interesante facer unhas reflexións previas.

O dereito ó pastoreo que a Lei e o Regulamento de Montes recoñece ós veciños comuneiros non implica que este se execute sen atender a normas reguladoras que a comunidade debe adoptar segundo se desprende do disposto nos artigos 16 apds. d,h da Lei e 42 apd. 2 do Regulamento.

É certo que a Lei e o Regulamento outorgan o dereito ó pastoreo ós veciños comuneiros, mais non pecha a posibilidade de que persoas que non gocen de tal condición poidan optar a este aproveitamento. Parece claro que as CM deben dar preferencia ós comuneiros para que sexan eles quen aproveiten os pastos antes ca outros que non sexan comuneiros. Existen CM onde o 100% dos gandeiros son veciños da parroquia titular do monte, neste caso, se a CM así o decide, e recomendable excluír na regulación do uso do pasto ás persoas que non sexan veciños do lugar. Pero na maioría dos casos os que aproveitan o comunal tanto son veciños da parroquia titular como doutras lindantes ou próximas, incluso de lugares máis alonxados. Esta é a situación de partida existente e que deberá de se ter moi en conta antes de decidir o modelo de regulación adoptado.

Xa que logo, a regulación debe asentar as bases para o desenvolvemento da actividade gandeira e da boa xestión comunal do monte. Non sería oportuno que esta regulación fose un elemento que provocase a aparición dun novo conflito no monte ou que viñese agravar os existentes. Con esta perspectiva, creo que nas CM onde o uso dos pastos estea a ser realizado (aínda parcialmente) por gandeiros que non gocen da condición de comuneiro, é recomendable partir do recoñecemento desta situación, autorizándoos ó **uso regulado** deste recurso e introducindo unha serie de medidas correctoras tendentes á modificación paulatina desta situación de partida cara outra onde os axentes do aproveitamento sexan os veciños da CM titular dos terreos, mediante a priorización do acceso destes no uso do pasto comunal fronte á entrada de aqueles que non gocen da condición de veciño da parroquia titular, que verían restrinxida a súa entrada.

En todo caso habería que distinguir entre os gandeiros que non fosen comuneiros os seguintes casos:

Caso 1; gandeiros veciños da parroquia titular que non gocen da condición de comuneiros por estar este dereito atribuído a outro membro da unidade económica/familiar na que está integrado.

Caso 2; gandeiros veciños das parroquias lindantes coa titular dos pastos.

Caso 3; Gandeiros veciños de parroquias que aínda non lindando directamente coa parroquia titular dos pastos, teñen terreos comunais incluídos na mesma serra ou unidade xeográfica.

Caso 4, Gandeiros veciños de parroquias próximas que nin lindan directamente, nin teñen terreos comunais incluídos na mesma serra, pero que dende tempos immemoriais veñen aproveitando pastos da parroquia titular en cuestión.

Caso 5; gandeiros veciños doutras parroquias que nada teñen que ver coa parroquia titular do pasto aproveitado.

A definición de veciño comuneiro é restrictiva, poidendo darse situacións onde un veciño que sen ter acadado a emancipación económica, pode autonomamente desenvolver a actividade de aproveitamento do monte, ou outra, sen

acadar os rendementos suficientes para constituír unha unidade económica independente e por iso non acadou o recoñecemento de veciño comuneiro (caso 1). Nun modelo de ordenación onde se permita a actividade gandeira a persoas que non sexan veciños da parroquia titular, evidentemente aceptaría esta situación sen problemas. Un modelo de regulación que restrinxa o uso do pasto so ós comuneiros, deberá establecer un reparto de cotas de pastoreo entre as diferentes unidades económicas/familiares, sistema sen dúbida complexo cando estas cotas se vexan limitadas a unha determinada capacidade do monte. Por outra banda, limitar o acceso ó aproveitamento a este tipo de veciño suporá en gran medida cortar o acceso a persoas novas que garantan a renovación xeracional na implicación coa xestión gandeira e en xeral coa xestión do comunal.

As situación plantexadas nos casos 2 e 3 son moi comúns onde se desenvolve o meu traballo profesional, xa que o sistema de manexo aplicado sobre os rabaños é mínimo; e estes confórmanse máis como consecuencia do instinto xerárquico e gregario dos animais, pola búsqueda expontanea de refuxio ante as inclemencias do tempo ou ante a variación das condicións climáticas estacionais, así como pola satisfacción das necesidades reproductivas ou alimenticias; e non polo manexo exercido polos propietarios nin pola existencia de barreiras, peches ou outras infraestructuras de manexo. Estes rabaños están formados por animais propiedade de veciños de distintas parroquias que pastorean os espazos amplos que conforman as serras, sen atender a deslindes administrativos entre as distintas CM propietarias. Acometer a regulación onde se dea este caso, permitindo só o pastoreo de animais propiedade de veciños da parroquia titular excluindo os demais de parroquias lindantes ou con comunais na mesma serra, é unha tarefa extremadamente complicada e conflictiva, que en todo caso só sería realizable mediante a dotación das infraestructuras de manexo antes descritas acompañadas dun acordo ou consenso entre os gandeiros e as Comunidades.

Para ilustrar o caso 4 poño como exemplo o que acontece na Serra do Suído, onde aínda existen “Chouzas”, albergues para animais e pastores que pola súa toponimia indican a pertenza a parroquias que non teñen terreos comunais nesa serra, pero que tradicionalmente acudiron a aproveitar estes pastos nun peculiar xeito de transhumancia, o que indica a existencia dun dereito que hoxe aínda exercen mantendo animais ceibos nestes pastos no mesmo réxime cós dos titulares destes terreos. Pretender a exclusión destes gandeiros pode chocar coa reclamación documentada do dereito.

A asemblea de comuneiros é soberana para decidir autorizar ou non ós gandeiros descritos no caso 5 . Normalmente esta autorización debe estar condicionada ó pago dun prezo de arrendamento e segundo o Regulamento de Montes debería ter licencia da Administración forestal.

Feitas estas reflexións previas, podemos explicar agora as vías posibles para regular o pastoreo no comunal.

Para aquelas CM onde o aproveitamento actual estea a ser executado de xeito exclusivo polos veciños dela xa se dixo que é válida a regulamentación excluínte dos incursos nos casos 3,4, e 5, e CM deberá prever os mecanismos necesarios para evitar a invasión dos seus pastos por gando non autorizado mediante o establecemento de medidas de vixiancia e do procedemento para a retirada destes animais. Nos demais casos e tendo en conta cal é a situación de partida, considero que na regulación que se acometa, deberán incluírse os gandeiros descritos nos casos 1, 2, 3 e 4, quedando excluídos os do quinto suposto. Isto significa que na regulación deberá procurarse a implicación de todas as CM lindantes ou incluídas nunha mesma serra ou unidade xeográfica.

En calquera das dúas opcións a iniciativa da regulación pode partir ou ben das CM ou ben dos gandeiros:

6. A regulación por iniciativa das Comunidades:

Debe concretarse no desenvolvemento dos seus estatutos, onde se reflexarán os seguintes puntos:

- Definir quen está autorizado ó pastoreo.
- Cal é o procedemento de autorización.
- Establecemento dun Rexistro de gandeiros e de reses.
- Delimitar os terreos autorizados para a actividade, e o procedemento de revisión da delimitación.

-Normas para exercer o pastoreo:

- Responsabilidades e obrigacións dos propietarios.
- Condicións sanitarias dos animais.
- Réxime disciplinario.
- Establecemento de mecanismos de control..
- Etc.

A regulación pode limitarse a isto, pero pode a CM aspirar non só á regulación, marcándose o obxectivo de acadar un sistema de explotación extensivo compatibilizado cos demais aproveitamentos e usos do monte, sistema que sexa rendible para os gandeiros e para a propia CM. Para isto será entón necesario acompañar á regulación dun estudio e un programa de actuacións, onde se estime a capacidade productiva do monte e se prevexa a dotación de infraestructuras como pastizais, peches, mangas de manexo(fig. 6), pasos canadinos (fig. 7), naves etc.



Figura 6: Esquema de Manga de Manexo. Dimensións externas (aprox.) 12'5x20'5 m. É moi recomendable que a instalación no seu conxunto estea incluída dentro dun recinto pechado de unha ou mais hectareas, para permitir a estancia dos animais durante varios días, o que é as veces imprescindible para a execución da CSG.

1) Caixón de inmovilización: Rectangular con dúas portas en "Guillotina". Dimensións recomendadas 2x0'75 m2. 2) Manga: 5x0'75 m2. 3) Corral de recepción ou achique: De aprox. 80 m2; válido para recibir unhas 50 vacas. 4) Zona de servizo e protección. 5) Corral de retención: Nél podense dispoñer os abrevadeiros e comedeiros e a construción dalgunha corte. 6) Entrada. 7) Saída libre, ou ao recinto exterior, peirao de carga, tamén se pode construír nela un baño antiparasitario. 8) Paso. Permite ampliar o espazo de retención e facilitar o retorno dun animal á manga. 9) Prolongación desmontable. Facilita a entrada de animais.

7. A regulación por iniciativa dos gandeiros:

A regulación feita por iniciativa da Comunidade, para que teña éxito debe ser previamente explicada e dialogada cós gandeiros, incidindo nos aspectos onde son coincidentes os intereses en canto a necesidade de regulación. Xa se dixó que existen iniciativas na nosa comarca aínda non consolidadas, que indican que os gandeiros comencan a ver a necesidade de dar o paso e propoñer a regulación do uso do monte. Isto précese de gran importancia, por que supón de antemán que os gandeiros aceptarán de bo grao a regulación, o que é en si unha garantía de éxito.

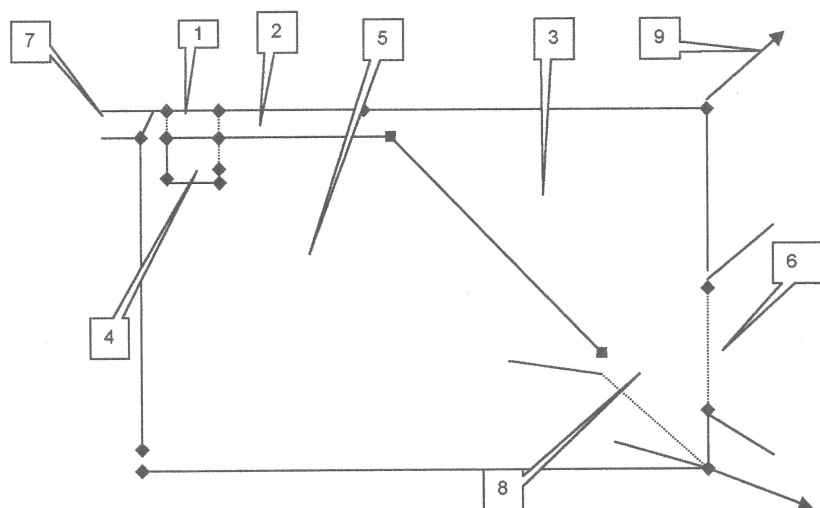
Esta situación é en gran medida consecuencia das propostas de ordenación sanitaria que dende os SVO levamos plantexando e executando dende hai dous anos e da implicación dos gandeiros conseguida por esa vía, facéndoo a todos coresponsables do sometimento de todos os animais existentes no mesmo pasto comunal a idénticas medidas de control sanitario ofi-



Figura 7: Paso Canadiano: A existencia de cancelas nalgún cercados nos montes comunais lantexa varios problemas; incomodidade para os usuarios das pistas ou impedimentos administrativos para pechas o libre paso de vheículos o persoas, sin olvidar a falla de responsabilidade ou a mala fé de algúns que simplemente por deixar aberta unha cancela pode crear un grave problema ó facilitar a saída dos animais do terreo onde estean recluídos. A construción de pasos canadianos é unha solución barata a estes problemas. Consiste nin foxo cuberto con tubos metálicos separados entre sí de tal xeito que podan pasar sobre eles vheículos ou persoas mentra o gando non pasa nin o intenta pois metería as patas entre os tubos.

cial, no que lles vai a obtención da famosa “folla verde” de explotación ou Título de Calificación Sanitaria oficial, requisito imprescindible para que poidan vender sen trabas os animais para calquera destino, e que por iso ten unha forte influencia no prezo de venda acadado. Esta corresponsabilidade

comeza a crear neles a percepción de que conforman un grupo cun obxectivo común, a necesidade de preservar a súa independencia con respecto a outros e polo mesmo a decatarse de que precisan contar cunha estrutura organizada e co recoñecemento e axuda tanto dos organismos oficiais como das propias CM onde radica a súa actividade. Este traballo debería contar cun apoio decidido doutros servizos da Administración para así en pouco tempo apreciar un significativo cambio na organización desta actividade.

A apreciación desta necesidade esta a derivar na aparición de **Asociacións de Gandeiros** onde se agrupan os que constituen ou teñen intención de constituir unha US. Estas asociacións nacen cos seguintes obxectivos:

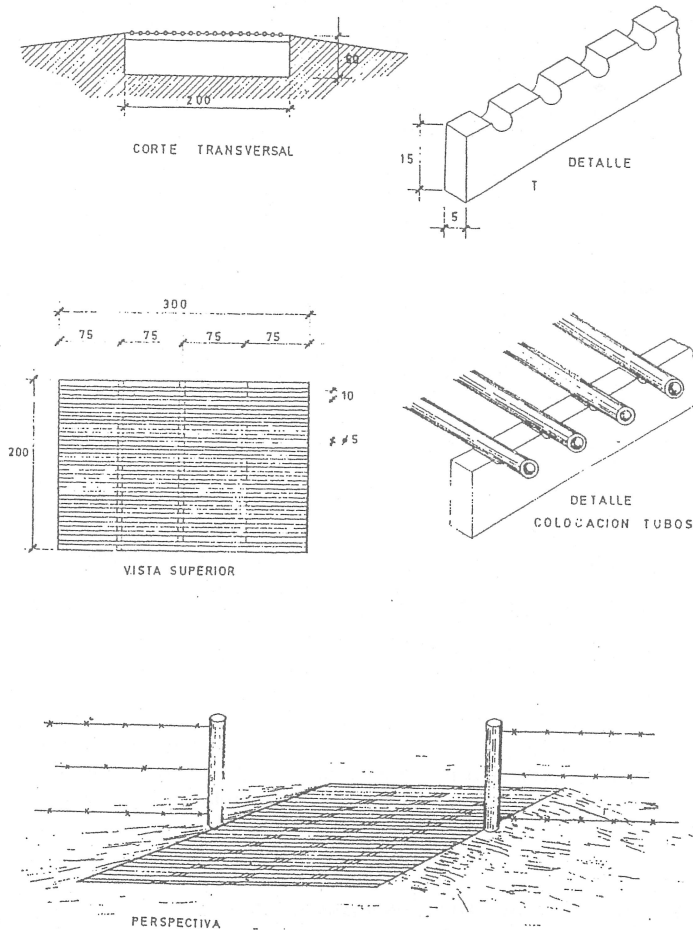
- a) Conseguir seren recoñecidas polas CM onde radique a súa actividade como entidades xestoras do aproveitamento gandeiro dos pastos comunais.
- b) A explotación en común destes terreos.
- c) A representación dos asociados.
- d) Defensa e promoción dos seus intereses económicos, sociais e profesionais.
- e) Executar accións encamiñadas a mellora-las infraestructuras para manexalo gando e a mellora dos propios terreos de pastoreo.
- f) A defensa e mellora da sanidade dos animais explotados.
- g) Solicitar axudas en común.

O obxectivo a) resulta fundamental, posto que sen ter o respaldo da CM titular do terreo, a operatividade da asociación é nula. Para conseguir o recoñecemento propónse o seguinte “Protocolo” de aceptación ás CM onde se localizan:

Proposta de protocolo de recoñecemento dunha asociación de gandeiros como entidade xestora do pastoreo no comunal

I/ Mediante a aceptación deste protocolo, a CM. Recoñece á Asociación como entidade xestora do pastoreo nos terreos que se explicitan, non implicando isto máis ca unha encomenda de xestión non asimilable en ningún caso a un arrendamento, cesión de terreos, nin a adquisición de dereito de superficie sobre os terreos encomendados.

II/ O recoñecemento implica a aceptación da CM do funcionamento da asociación de acordo co articulado dos seus estatutos e regulamentos de réxime interior que se presentan como anexo a este documento, e que a partir da aceptación deste protocolo constitúen as normas reguladoras do pastoreo nos terreos desta CM xestionados para ese aproveitamento por esta Asociación.

III/ A modificación dos estatutos da Asociación ou dos regulamentos de réxime interior, ou a aprobación dalgún novo, unha vez acordada pola asem-

blea de socios, deberá someterse ao refrendo da Asemblea da Comunidade.

IV/ A CM autorizará o aproveitamento dos pastos comunais xestionados pola Asociación ós gandeiros que estean integrados nela.

V/ A CM prestará a colaboración necesaria para que a Asociación poida exercer este dereito en exclusiva ; especificamente prestará colaboración cando se trate de retirar gando de propietarios descoñecidos ou non autorizados ó aproveitamento dos terreos encomendados.

VI/ A directiva da Asociación levará un libro de rexistro dos gandeiros asociados onde figurarán as reses que téñ cada un coa reseña das mesmas. A información contida neste libro estará permanentemente a disposición da Xunta Rectora da CM.

VII/ A Asociación será responsable dos danos causados polo gando dos asociados, se os animais invaden propiedades particulares ou terreos comunais nos que non estean expresamente autorizados.

VIII/ A Asociación prestará a colaboración precisa á CM para facilitar o crecemento do mato mediante o pastoreo intensivo cós seus animais alí onde a CM o solicite, debendo en todo caso adaptarse esta colaboración ás necesidades alimenticias, fisiolóxicas, de benestar animal ou ós imperativos dos programas productivos que se estean aplicando. Para lograr o bo fin desta colaboración, a CM deberá facilitar a obtención de peches móbiles, pastores eléctricos ou mecanismos similares para acoutar o movemento dos animais.

IX/ A CM de acordo coa Asociación solicitará axudas e subvencións das distintas Administracións, encamiñadas á millora das infraestructuras dos terreos de pastoreo xestionados pola Asociación, cando as normas reguladoras destas subvencións impidan que a propia Asociación actúe como solicitante; neste caso, e no suposto en que a solicitude obrigue ó solicitante a asumir parte do custe económico da obra de mellora solicitada, a Asociación comprométese a asumir este custe, sin que isto supoña renunciar a que a propia CM poida decidir a asunción total ou parcial do mesmo.

X/ Ante a previsión da realización dun investimento aprobado pola asemblea de socios, a Xunta Directiva da Asociación deberá comunicar por escrito á Xunta Rectora da CM a intención de realizar o investimento, aportando os seguintes datos:

-Descrición do investimento (obra ou servicio)

-Custo total do investimento a realizar, desglosando materiais e man de obra.

-Período de amortización previsto para ese investimento.

A Xunta Rectora da CM ou no seu caso a Asemblea de Comuneiros, se o estima oportuno, formulará os reparos que en aras da defensa dos intereses xerais da Comunidade considere pertinentes, reparos que obrigarán á Asociación a reformular o proxecto presentado.

XI/ A Directiva da Asociación comunicará á Xunta Rectora da CM a finalización das obras de mellora, para que esta poida realizar “in situ” a comprobación das obras realizadas e solicitar á Asociación os comprobantes dos gastos efectuados, deixando constancia escrita nos libros de rexistro da CM do custo do investimento sufragado pola Asociación (Avaliando materiais e man de obra, no suposto de que esta fose aportada polos socios gandeiros, estimaríase o custo das xornadas empregadas segundo o valor do mercado laboral do momento). A CM emitirá entón unha certificación para que obre en poder da Asociación onde deberán figurar os seguintes datos:

-Visto e prace da CM.

-Custo total do investimento realizado.

-Nº de cabezas integradas na asociación no momento en que finalizou o investimento.

-Data de finalización, ou data de inicio do cómputo do período de amortización.

-Período de amortización estimado.

XII/ A CM respaldará as actuacións necesarias para que os gandeiros asociados acaten as normas de funcionamento de que se dote a Asociación. O non acatamento das instrucións da Xunta Directiva da Asociación someterase á consideración da Asemblea de socios que poderá acordar motivadamente a expulsión do socio o que implicará a perda automática da autorización para exercer o aproveitamento dos pastos xestionados pola Asociación. O socio expulsado, poderá recorrer a decisión perante a Xunta Rectora da CM que revisará o acordo vixiando que este estivese baseado estrictamente nas normas establecidas nos estatutos e regulamentos que foron previamente refrendadas pola Asemblea de Comuneiros.

Mediante a aceptación deste protocolo, os gandeiros conseguirán por fin dispoñer dunha ferramenta utilísima para a xestión racional da explotación: Base territorial definida, posibilidade de executar melloras, defensa contra os intrusos, salvagarda dos seus intereses e investimentos...

As CM terán dado un paso fundamental na ordenación dos seus recursos, pois consiguen: Saber que carga gandeira ten o seu monte, onde se localiza, as condicións sanitarias dos animais, quen é o responsable, etc., e en todo caso ten ademais a potestades de autorizar ou denegar individualmente a integración de novos sócios, xa que o acceso de novos gandeiros ó aproveitamento regularíase co seguinte articulado:

“Poderá adquirir a condición de socio toda persoa maior de idade que teña recoñecido o derieto ó aproveitamento do pasto comunal, e que presente a solicitude de ingreso acompañada da correspondente documentación.

A solicitude de ingreso incluírá unha declaración expresa de aceptación dos estatutos e regulamentos da Asociación, e nela figurarán os seguintes

datos: Persoais e datos dos animais que se pretenden introducir (nº de identificación, reseña....).

A documentación de acompañamento precisa debe ser:

1/ Certificado da/s Comunidade/s de Montes propietaria dos terreos xestionados pola Asociación onde se acredite que o solicitante terá dereito ó pastoreo (podese incluír o nº de cabezas autorizadas) unha vez estea integrado na Asociación.

2/ Documentación sanitaria dos animais, que acredite a posesión do Título da Calificación Sanitaria da explotación de procedencia (animais das especies vacuna ovina e caprina).

3/Certificado Veterinario que indique a ausencia de enfermidade contagiosa así como a aplicación dos tratamentos antiparasitarios e preventivos que se acorden.”

Cando os gandeiros integrados nunha mesma US que acordan constituír unha asociación segundo o modelo exposto son veciños de distintas parroquias e usan pastos de distintas Comunidades, deben presentar o protocolo de recoñecemento simultaneamente en todas elas, as Comunidades que sendo realistas asuman que a situación de partida é dificilmente modificable por outra vía e outorguen o recoñecemento a estas asociación non deben esquecer que neste modelo teñen a posibilidade de, paulatinamente, ir modificando a situación pola vía da admisión de novos socios e deben ter en conta que unha vez iniciada a ordenación, a tendencia será a incrementar o manexo dos animais có que as US por razóns de operatividade e de manexo tenderán a facerse máis pequenas e a subdividirse, dotándose das infraestructuras necesarias, co que nun futuro non moi lonxano sería moito máis fácil acoutar a súa actuación ós lindes de cada pasto comunal.